

FÆRDSSELSSTYRELSEN	Meddelelse om køretøjers indretning og udstyr mv.	Dato 08.07.04	Medd. nr. 1837
		J. nr. 2003-5038-1134	

Nye spejle på alle lastbiler fra 1. oktober 2004

Det meddeles hermed, at Færdselsstyrelsen d. 8. juli 2004 har udstedt en bekendtgørelse om ændring af Detailforskrifter for Køretøjer 2004 (DfK) og en bekendtgørelse om ændring af bekendtgørelse om køretøjers indretning og udstyr. Bekendtgørelserne er vedlagt som bilag.

Bekendtgørelserne indfører skærpede krav til spejlene på højre side af lastbiler og har til formål at give føreren bedre udsyn til trafikanter til højre for lastbilen ved at reducere de blinde vinkler. Der indføres krav om at føreren ved hjælp af spejlene og i kombination med det direkte udsyn gennem sideruderne skal kunne se enhver cyklist, der er placeret indenfor et bestemt område til højre for lastbilen. Dette område fremgår af figuren under det nye pkt. 10.03.006 (9) om blindvinkelspejl i Detailforskrifter for Køretøjer.

For at opfylde reglerne, der træder i kraft d. 1. oktober 2004, og som omfatter alle lastbiler (tilladt totalvægt på 3.500 kg eller derover), skal en lastbil ud over udvendigt sidespejl i hver side være forsynet med enten:

- a) vidvinkelspejl jf. DfK pkt. 10.03.006 (7),
 - b) nærzonespejl jf. DfK pkt. 10.03.006 (8) og
 - c) blindvinkelspejl eller kamera/monitor jf. DfK pkt. 10.03.006 (9)
- eller
- d) nyt vidvinkelspejl jf. DfK pkt. 10.03.006 (7*) og
 - e) nyt nærzonespejl jf. DfK pkt. 10.03.006 (8*)

Nærzonespejl er dog kun påkrævet, når det kan anbringes mindst 2 m over vejbanen

Blindvinkelspejlet, der dækker den blinde vinkel, der findes mellem synsfeltet for det hidtidige vidvinkelspejl og det direkte synsfelt gennem sideruden, kan enten være monteret udvendigt ved forrudens nederste hjørne eller indvendigt på A-stolpen.

De nye vidvinkelspejle og nærzonespejle er mere krumme og giver større synsfelt og svarer til EF-direktiv 2003/97/EF.

Reglerne indføres som krav til ibrugværende køretøjer og gælder dermed ikke ved typegodkendelse eller for nye lastbiler før ibrugtagning, og er dermed ikke i strid med typegodkendelsesdirektiverne om optionel harmonisering.

Baggrunden for, at Danmark - som i 1988 - har valgt at kræve bedre spejle end EU-typegodkendelsesdirektivet er, at Holland har opnået 50% reduktion af antal dræbte cyklister i højresvingsuheld med lastbiler ved et tilsvarende krav. Belgien og Tyskland har indført hhv. varslet lignende krav om nye EU-spejle eller supplerende blindvinkelspejl.

Færdselsstyrelsen, den 8. juli 2004

Ib Rasmussen

BEKENDTGØRELSE OM ÆNDRING AF DETAILFORSKRIFTER FOR KØRETØJER 2004¹⁾

I Færdselsstyrelsens bekendtgørelse af 9. marts 2004 om detailforskrifter for køretøjers indretning og udstyr indsættes vedlagte nye pkt. 10.03.006 (7*) om nyt vidvinkelspejl, pkt. 10.03.006 (8*) om nyt nærzonespejl og pkt. 10.03.006 (9) om blindvinkelspejl. Desuden erstattes pkt. 10.03.025 (2) og (3) af vedlagte pkt. 10.03.025 (2) om spejle på lastbil N2.

GYLDIGHEDSOMRÅDE:

Bekendtgørelsen gælder for køretøjer, der registreres, godkendes eller tages i brug første gang på ikrafttrædelsesdatoen eller senere.

Bestemmelserne i pkt. 10.03.025 (2) gælder desuden for køretøjer, der er i brug på ikrafttrædelsesdatoen eller senere, uanset første registreringsdato.

Et hvert køretøj kan dog straks indrettes i overensstemmelse med bekendtgørelsen.

ÆNDRINGER:

Ændringerne er markeret med lodret streg i højre margen.

IKRAFTTRÆDEN:

Bekendtgørelsen træder i kraft den 1. oktober 2004.

Færdselsstyrelsen, den 8. juli 2004

Carsten Falk Hansen

/Ib Rasmussen

1) Bekendtgørelsen har som udkast været notificeret i overensstemmelse med Europa-Parlamentets og Rådets direktiv 98/34/EF (informationsproceduredirektivet) som ændret ved direktiv 98/48/EF.

10.03.006 FØRERSPEJLE

- (1) Førerspejl
 - a) skal give et tydeligt spejlbillede uden forvrængning,
 - b) skal være anbragt således, at føreren har fornødent udsyn bagud,
 - c) skal være udformet således, at skarpe kanter m.v. ikke medfører unødigt fare ved sammenstød eller berøring,
 - d) skal være indstilleligt, og
 - e) skal være plant eller konvekst med en krumningsradius på mindst 800 mm.
- (2) Indvendigt førerspejl
 - a) skal være anbragt således, at førerens udsyn fremad og til siderne ikke reduceres væsentligt, og
 - b) skal kunne indstilles uden brug af værktøj.
- (3) Udvendigt førerspejl
 - a) skal kunne ses gennem den af viskerne rensede del af forruden eller gennem sideruden,
 - b) skal kunne fastspændes, således at spejlets indstilling ikke ændres under kørsel,
 - c) skal - såfremt spejlet skal ses gennem forruden - være således indrettet, at det giver efter for en forholdsvis let påvirkning, og
 - d) må ikke rage væsentlig mere uden for karrosseriet, end hvad der er nødvendigt for, at føreren har fornødent udsyn bagud.
- (4) For udvendigt førerspejl, der er anbragt på personbil M1 og varebil N1 for at sikre tilstrækkeligt udsyn ved kørsel med campingvogn, gælder følgende:

Er afstanden mellem spejlets yderste punkt og bilens yderste punkt mere end 200 mm og afstanden mellem spejlets underkant og vejbanen mindre end 2 m, skal spejlet være således indrettet, at det giver efter for en forholdsvis let påvirkning, uanset at spejlet skal ses gennem sideruden.
- (5) Førerspejl med en reflekterende flade på mindst
 - a) 70 cm² for plant spejl, og
 - b) 50 cm² for konvekst spejlbetegnes »førerspejl af kategori I«.
- (6) Førerspejl med en reflekterende flade på mindst
 - a) 300 cm² for plant spejl, og
 - b) 200 cm² for konvekst spejlbetegnes »førerspejl af kategori II«.

(7) Vidvinkelspejl

a) skal mindst give et synsfelt som vist i nedenstående figur og

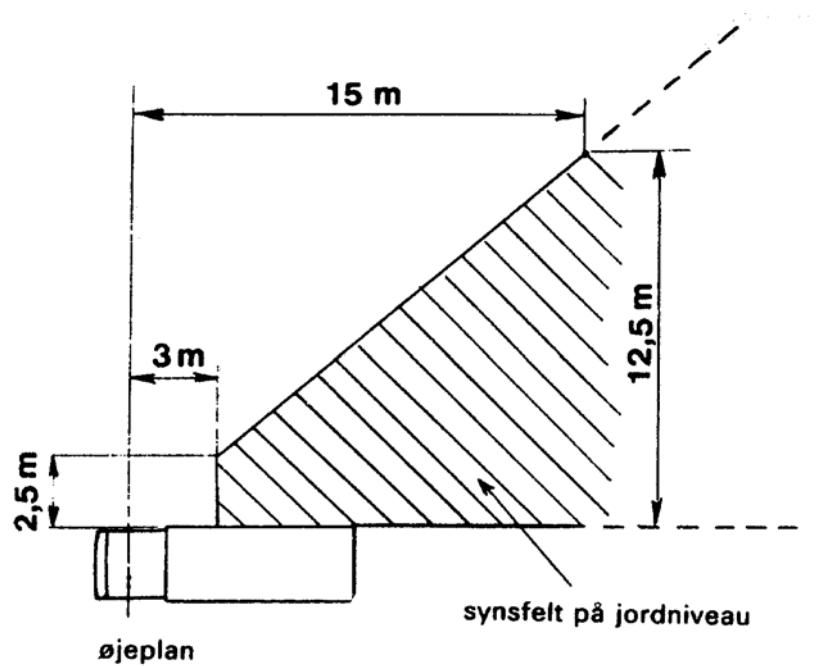

b) skal være konvekst med en krumningsradius på mindst 400 mm.

(7*) Vidvinkelspejl i henhold til EF-direktiv 2003/97/EF

a) skal mindst give et synsfelt som vist i nedenstående figur og

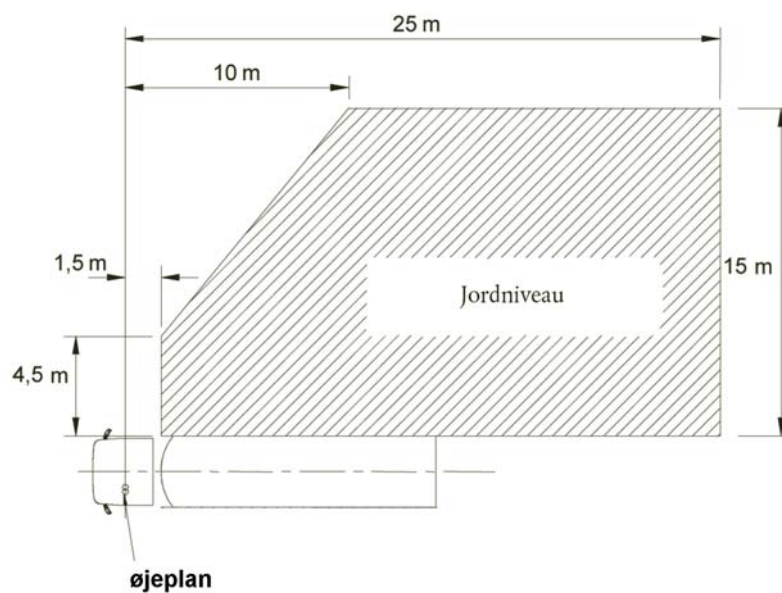

b) skal være konvekst med en krumningsradius på mindst 300 mm.

(8) Nærzonespejl (topspejl)

a) skal mindst give et synsfelt som vist i nedenstående figur,

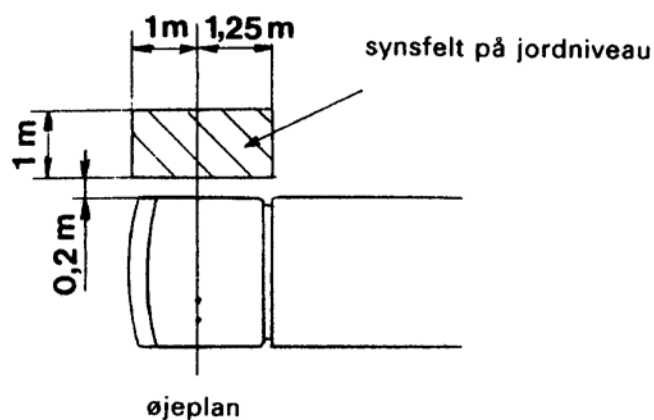

b) skal være konvekst med en krumningsradius på mindst 400 mm og

c) skal være anbragt mindst 2 m over vejbanen, målt til spejlets underkant ved tilladt totalvægt.

(8*) Nærzonespejl i henhold til EF-direktiv 2003/97/EF

a) skal mindst give et synsfelt som vist i nedenstående figur,

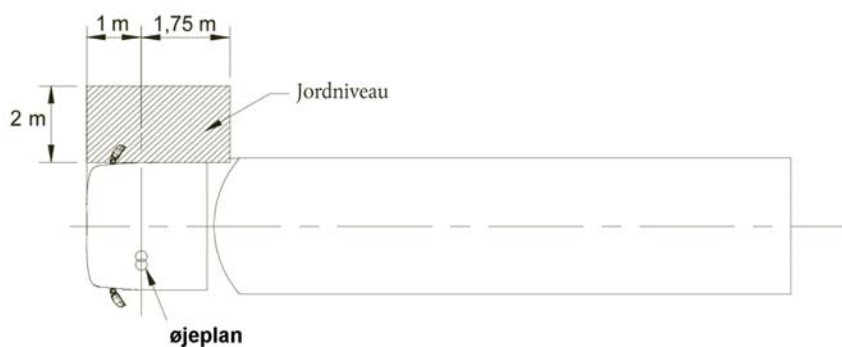

b) skal være konvekst med en krumningsradius på mindst 300 mm og

c) skal være anbragt mindst 2 m over vejbanen, målt til spejlets underkant ved tilladt totalvægt.

Bekendtgørelse om ændring af bekendtgørelse om køretøjers indretning og udstyr m.v.¹⁾

§ 1

I bekendtgørelse nr. 154 af 20. april 1977 om køretøjers indretning og udstyr mv. foretages følgende ændringer:

1. § 12 a affattes således:

”§ 12 a. Ibrugværende lastbil med tilladt totalvægt over 3.500 kg skal i højre side ud over det påbudte sidespejl være forsynet med spejle m.v., der giver føreren udsyn til trafikanter til højre for lastbilen. Dette kan udgøres af enten nyt vidvinkelspejl og nyt nærzonespejl, eller tidligere vidvinkelspejl og nærzonespejl suppleret med blindvinkelspejl eller kamera. Nærzonespejl er dog kun påkrævet, når det kan anbringes mindst 2 m over vejbanen.”

§ 2

Bekendtgørelsen træder i kraft den 1. oktober 2004.

Færdselsstyrelsen, den 8. juli 2004

CARSTEN FALK HANSEN

/ Ib Rasmussen

1) Bekendtgørelsen har som udkast været notificeret i overensstemmelse med Europa-Parlamentets og Rådets direktiv 98/34/EF (informationsproceduredirektivet) som ændret ved direktiv 98/48/EF.